

**alwitra<sup>®</sup>**

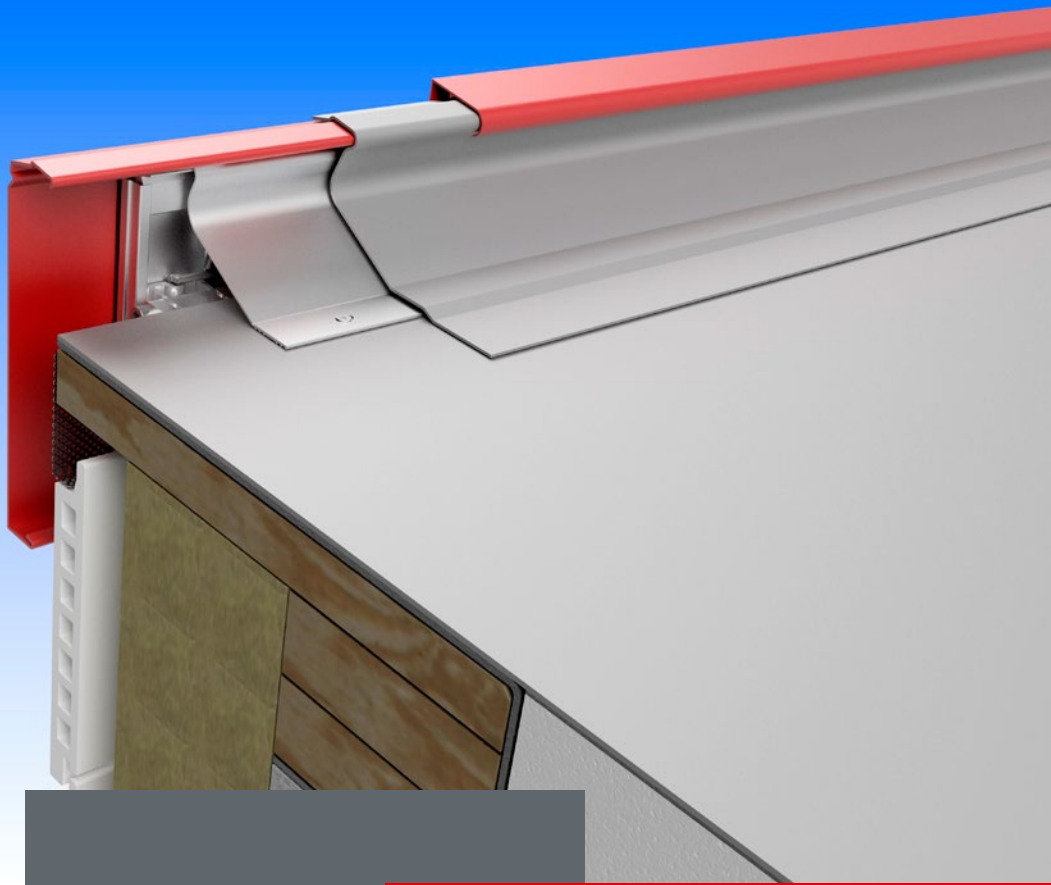

TAG  
art-line 1

## **Montagehinweise**

Dachrandabschluss-  
profile

# Grundlagen der Montage

Die Profile und Formteile sind beim Empfang zu kontrollieren und auffällige Transportschäden sind sofort zu melden bzw. beim Empfang auf dem Frachtbrief zu vermerken.

Aluminiumprofile sind witterungsgeschützt zu lagern. Insbesondere zur Vermeidung von irreparablen Korrosionsschäden auf press- und walzblanken Sichtflächen ist es erforderlich, diese trocken zu lagern. Kommt es dennoch zu einer Durchfeuchtung der Verpackung, so ist das Material noch am gleichen Tag zu trocknen oder zu verarbeiten. Zum Trocknen der Profilstäbe sind diese einzeln zu lagern, um eine ausreichende Luftzirkulation sicherzustellen.

Während der Montage ist darauf zu achten, dass die Sichtflächen der Profile nicht beschädigt werden. Aluminiumprofile sind gegen schädigende Einflüsse durch andere Metalle sowie Säuren und alkalische Stoffe (z. B. Zementputz, Kalk) zu schützen.

## **Aluminium unbehandelt**

Bei press- und walzblanken Profilen empfiehlt es sich, während der Montage Handschuhe zu tragen und die Profile so zu handhaben, dass Fingerabdrücke auf der Ansichtsfläche vermieden werden.

Bei Formteilen und Ecken aus Alu-Natur (Aluminium ohne nachträgliche Oberflächenbehandlung) lassen sich Bearbeitungsspuren nicht gänzlich vermeiden und stellen keinen Mangel dar.

Bei Profilen mit Schutzfolierung ist diese direkt im Anschluss an die Montage zu entfernen!

Nach der Montage der Profile bildet sich eine schützende Oxidschicht auf naturblankem Aluminium. Diese graugetönte Patina mit unterschiedlichen Schmutzeinlagerungen genügt nicht immer den optischen Ansprüchen.

Durch eine Kunststoffbeschichtung erhalten Aluminiumprofile eine dauerhaft dekorative, gleichmäßige Oberfläche.

## Beschichtete Produkte

Werden kunststoffbeschichtete Profile bauseits zugeschnitten, so kann dies nach **sorgfältigem Abkleben** zur Vermeidung von Kratzern z.B. mit Stichsäge, Kreissäge (Sägeblatt für NE-Metalle), Trennschleifer (! **dünne** ! Trennscheibe ca. 1 mm für **dünnwandige** NE-Metalle < 3 mm) o. ä. erfolgen. Hierbei ist zu beachten, dass übermäßiger Hitzeeintrag die Beschichtung beschädigen kann! Anschließend ist die Schnittkante mit flacher Schlichtfeile zu entgraten und mit dem beiliegenden Lack zu beschichten (Pinsel oder Vliesstück).

Bei Beschichtung mit Effektlacken (Metallic, Perleffekt) sind optisch wahrnehmbare Unterschiede nicht auszuschließen.

## Befestigungsmittel und Untergrund

Die Lieferungen erfolgen generell ohne Befestigungsmittel. Die Auswahl geeigneter Befestigungsmittel (Dübel, Schrauben mit Unterlegscheiben bzw. Rundkopfschrauben) ist entsprechend dem Untergrund zu treffen und erfolgt in Verantwortung des Verarbeiters.

Die Tragfähigkeit des Untergrundes liegt im Verantwortungsbereich des Verarbeiters bzw. der Bauleitung.

# Stoßfugenbreiten

Bei der Montage von Dachrandabschlussprofilen, Dachrand- und Mauerabdeckungen sowie Wandanschlussprofilen aus Aluminium sind mögliche temperaturbedingte Längenänderungen zu beachten: Verbindungen und Befestigungen sind so auszubilden, dass sich die Teile bei Temperaturänderungen schadlos ausdehnen, zusammenziehen oder verschieben können. Hierbei ist von einer Temperaturdifferenz von 100 K – im Bereich von - 20 °C bis + 80 °C – auszugehen.

Breite der Stoßfugen zwischen alwitra-Dachrandabschluss- bzw. -abdeckprofilen sowie alwitra-Wandanschlussprofilen in Abhängigkeit von der Profiltemperatur während der Montage:

Profiltemperatur während der Montage	+5 °C	+10 °C	+20 °C	+30 °C
<b>Mindestfugenbreite</b> pro lfm. Profillänge <sup>1</sup>	1,8 mm/lfm.	1,6 mm/lfm.	1,4 mm/lfm.	1,2 mm/lfm.
<b>Empfohlene Fugenbreite</b> bei 5,00 m Profillänge	9 mm	8 mm	7 mm	6 mm
<b>Empfohlene Fugenbreite</b> bei 2,50 m Profillänge	4,5 mm	4 mm	3,5 mm	3 mm

Tab. 1: Stoßfugenbreite in Abhängigkeit von Profillänge und Montagetemperatur

<sup>1</sup> aus linearer Wärmeausdehnung mit  $\alpha = 23,8 \cdot 10^{-6} [1/^\circ\text{C}]$

# Montagepläne

Montagepläne werden nach Aufmaß für Profilbestellungen von der alwitra-Anwendungstechnik für den Auftraggeber/Verarbeiter erstellt. Bei der Planerstellung wird der benötigte Materialbedarf ermittelt und optimiert, Halterabstände werden objektkonkret angegeben.

Montagepläne können folgende Angaben enthalten:

- die Positionierung und Aufteilung der Profilstäbe,
- die Ausführung und Positionierung von Ecken, Formteilen und Endstücken,
- die Anordnung der Halter/Stoßverbinder,
- die Profilquerschnitte mit Beschreibung,
- den ermittelten Materialbedarf,
- Angaben zur Oberfläche sowie sonstige Hinweise für die Fertigung und Montage.

Montagepläne sind eine kostenlose Serviceleistung von alwitra. Die Kontrollpflicht liegt beim Auftraggeber/Verarbeiter. Die fortlaufende Plannummer im Textfeld dient bei Rückfragen als eindeutige Zuordnung. Ein witterungsgeschützter Montageplan für die Baustelle wird der Lieferung beigegefügt.

Die Lieferung der Profilstäbe erfolgt allgemein in den entsprechenden Standardlängen. Diese Stäbe sind an der Baustelle entsprechend dem Montageplan zu montieren. Profilstäbe in Standardlänge, die bauseits zugeschnitten werden müssen, erhalten hinter der Stabnummer eine zusätzliche, durch einen Punkt getrennte Teilstücknummer, z.B. 2.1, 2.2 ...

Beim dargestellten Beispiel werden die 5,00 m langen Standardlängen Pos. 1 und Pos. 3 als ganze Stäbe montiert und die Teilstücke Pos. 2.1 und 2.2 aus einer Standardlänge Pos. 2 geschnitten und montiert.

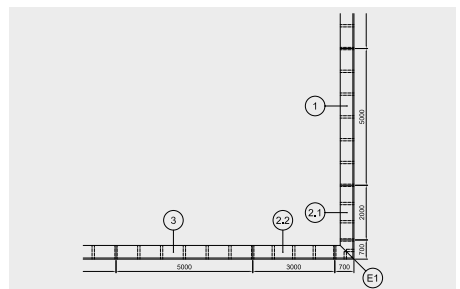

# Dachrandabschlussprofil TAG

- serienmäßig mit patentierten 4F-Halterungen
- mehrteiliges Aluminiumprofil
- horizontal verschiebbar,
- stufenlos höhenverstellbar,
- stufenlos drehbar,
- stufenlos winkelverstellbar

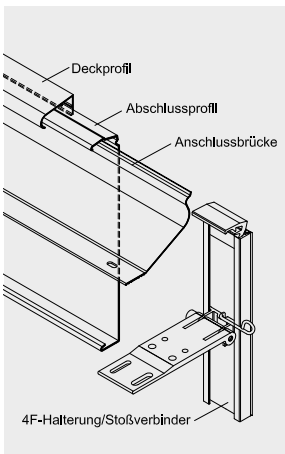
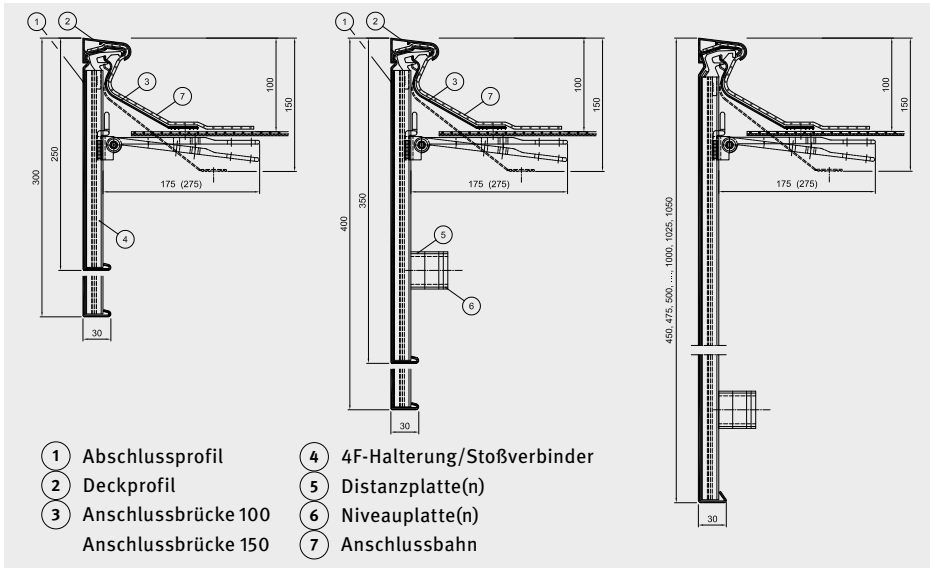

## Lieferumfang

- 5,00 m lange TAG-Abschlussprofil-Stäbe bis TAG 400
- 2,50 m lange TAG-Abschlussprofile ab TAG 450
- 2,50 m lange Deckprofil-Stäbe
- 5,00 m lange Anschlussbrücken-Stäbe bis TAG 400
- 2,50 m lange Anschlussbrücken-Stäbe ab TAG 450
- 4F-Halterungen/Stoßverbinder mit 175 mm Gelenkhaltewinkel, 275 mm Gelenkhaltewinkel optional
- geschweißte Ecken und Endkappen
- Distanz- und Niveauplatten ab TAG 350

# Dachrandabschlussprofil art-line 1

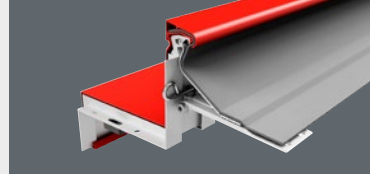

- mehrteiliges, gekantetes Aluminiumprofil
- für den gestalterisch anspruchsvollen Dachrand
- vielfältige Varianten mit vorderen Ansichtshöhen von 75 - 150 mm
- serienmäßig mit patentierten 4F-Halterungen
- horizontal verschiebbar, stufenlos höhenverstellbar, stufenlos drehbar, stufenlos winkelverstellbar

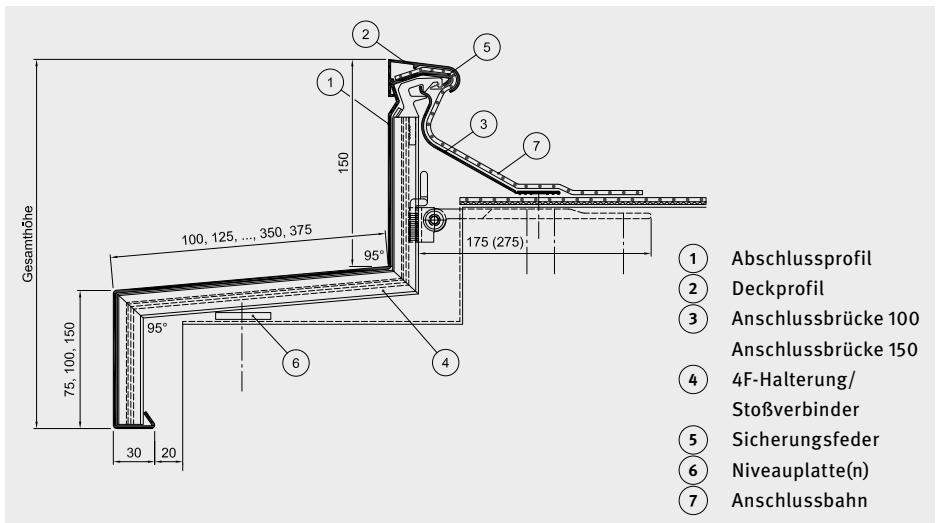

## Lieferumfang

- 2,50 m lange art-line 1-Abschlussprofil-Stäbe
- 2,50 m lange Deckprofil-Stäbe
- 2,50 m lange Anschlussbrücken-Stäbe
- 4F-Halterungen/Stoßverbinder mit 175 mm Gelenkhaltewinkel, 275 mm Gelenkhaltewinkel optional
- geschweißte Ecken, Endkappen und Aufkantungen
- Distanz- und Niveauplatten
- Sicherungsfedern

# Montagehinweise Dachrandabschlussprofile

## Systemkomponenten und Montage

- Halterungen (Seite 8)
- Anschlussbrücke (Seite 12)
- Abschlussprofil TAG, art-line 1 (Seite 12)
- Deckprofil (Seite 13)
- Beschreibung der Montage (Seite 14)

## Halterungen

Die Dachrandabschlussprofile TAG und art-line 1 werden mit patentierten 4F-Halterungen ausgeliefert. Mit 4F-Halterungen lassen sich die Profile besonders leicht an geneigten oder gerundeten Dachrändern montieren, sie sind horizontal verschiebbar, stufenlos höhenverstellbar, stufenlos winkelverstellbar und stufenlos drehbar.

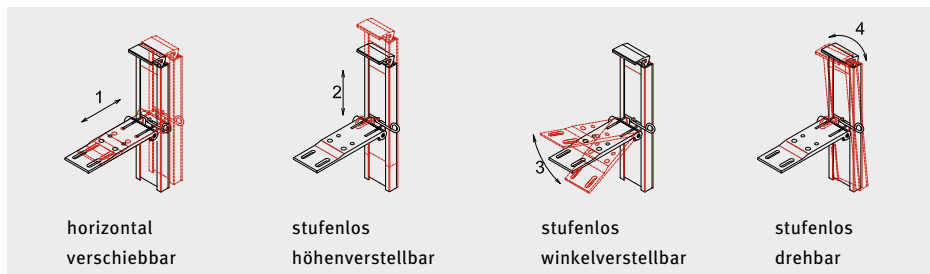

4F-Halterungen/Stoßverbinder bestehen aus Gelenkhaltewinkel, Profilhalter (geschweißte Profilhalter bei art-line 1) mit Dichtung und Spannexzenter.

Als Last abtragende Teile des Dachrandabschlussprofils sind die Anordnungen (Montageabstände) und die Befestigungen der Halterungen im Dachrand entsprechend der Profilhöhe und ihrem zulässigen Überstand zu bemessen. Maßgebend sind die Windlasten gem. DIN EN 1991-1-4.

Auf den Profilhaltern sind Abschluss- und Deckprofile gelagert. Profilhalter und Gelenkhaltewinkel sind ineinander geschoben und werden durch den mitgelieferten Spannexzenter kraftschlüssig miteinander verbunden. Die in der Profilhalteschiene integrierte Gummilippendichtung ermöglicht die regensichere Ausbildung der Stöße.



# Montagehinweise Dachrandabschlussprofile

Je nach Montagesituation sind die Gelenkhaltewinkel passend auszuwählen. Sie sind in zwei Ausführungen (175 und 275 mm) erhältlich und im Dachrand mechanisch zu befestigen.

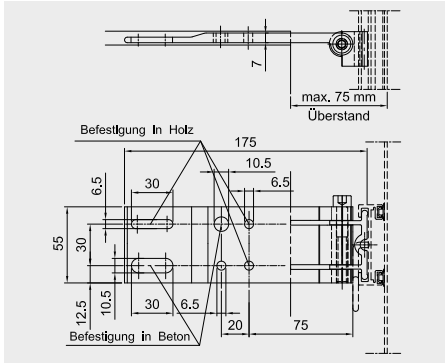

Gelenkhaltewinkel (175 mm Auflageschenkel)

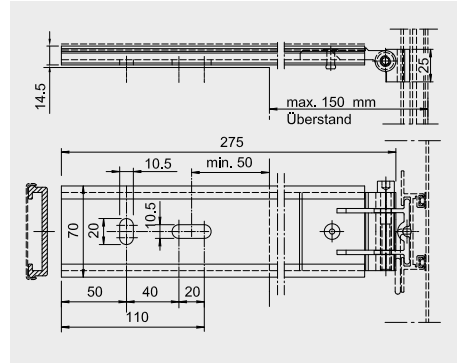

Gelenkhaltewinkel (275 mm Auflageschenkel)

## Fassadenseitige Befestigung ab Blendenhöhe 350 mm

Bei TAG ab einer Blendenhöhe von 350 mm sind die Halterungen/Stoßverbinder zusätzlich fassadenseitig zu befestigen; hierzu werden zusätzlich Distanz- und Niveauplatten mitgeliefert.

## Montagehinweis Sicherungsfeder (nur art-line 1)

Abschlussprofile und Ecken müssen unmittelbar nach dem Aufrasten mit den Sicherungsfedern an allen Halterungen und Stoßverbindern gesichert werden.

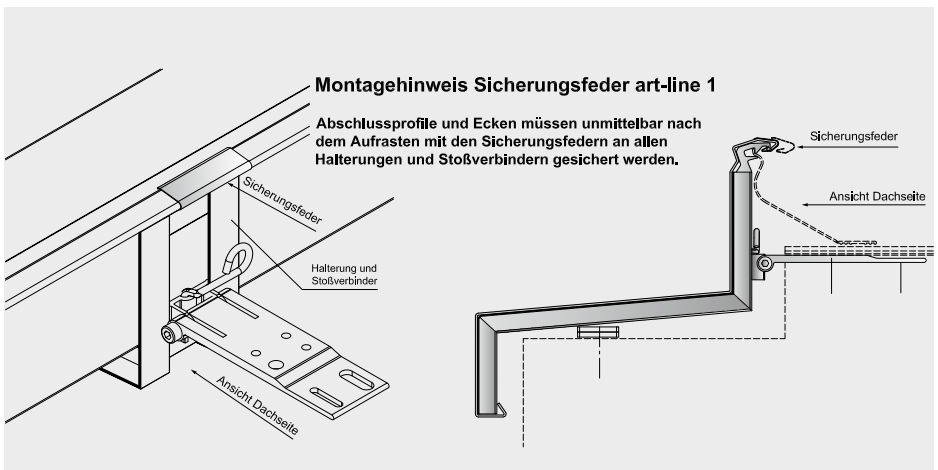

# Montagehinweise Dachrandabschlussprofile

## Halterabstände

Die Halterabstände der alwitra-Dachrandabschlussprofile resultieren aus den Windlasten gemäß DIN EN 1991-1-4.

Die Halterabstände verringern sich bei Gebäudehöhen über 20 m und bei Gebäuden in windgefährdeten Bereichen (Windlastzone 3 und 4, exponierter Lage) entsprechend den Anforderungen. Dieser reduzierte Halterabstand kann dem evtl. vorhandenen Montageplan entnommen werden bzw. muss objektbezogen festgelegt werden.

Die Halterungen/Stoßverbinder sind gemäß der Halteranordnung zu befestigen.

## Halteranordnung TAG 250 - 400 mm

Bei einer Standardstablänge von 5,00 m und Ansichtshöhen von 250 - 400 mm beträgt der max. Halterabstand 1,67 m (siehe Bild unten).

Bei kurzen Passetstäben ist ab einer Länge von über 1,25 m ein zusätzlicher Halter in der Stabmitte erforderlich.

Montagefertige Innen- und Außenecken mit Eckschenkellängen von 100 / 100 mm und eingeschweißten Stoßverbindern können mitgeliefert werden.

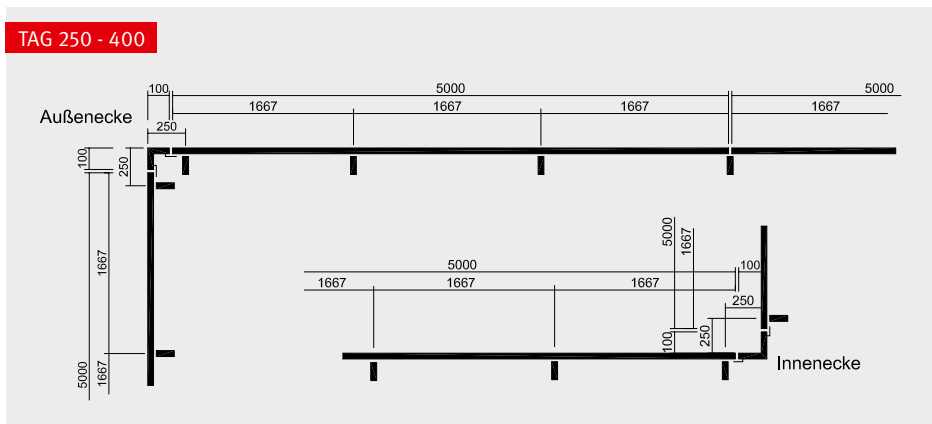

Halteranordnung bis 20 m Gebäudehöhe. Bei Gebäuden in windgefährdeten Bereichen (Windlastzone 3 und 4, exponierte Lage, Gebäudehöhen über 20 m) sind zusätzliche Halter erforderlich.

# Montagehinweise Dachrandabschlussprofile

## Halteranordnung TAG 450 - 1050 mm

Bei einer Standardstablänge von 2,50 m und Ansichtshöhen von 450 - 1050 mm beträgt der max. Halterabstand 1,25 m (Siehe Bild unten). Ecken haben eine Eckschenkellänge von 350 / 350 mm und beinhalten keine eingeschweißten Stoßverbinder; entsprechend sind die 4F-Halterungen als Halter und Stoßverbinder anzuordnen.

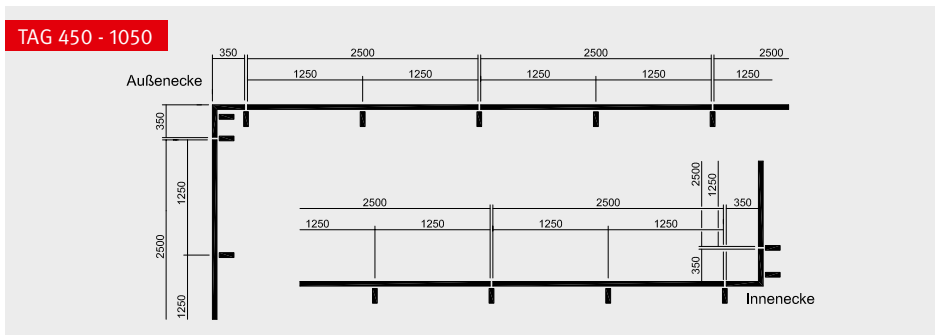

Halteranordnung mit Standardlieferungsmfang. Die erforderliche Halteranzahl ist abhängig von Gebäudehöhe, Windlastzone sowie Geländekategorie und ist immer objekt konkret zu erfragen.

## Halteranordnung art-line 1

Bei einer Standardstablänge von 2,50 m ist der Halterabstand 0,833 m (Siehe Bild unten). Im Außeneckbereich sind zusätzliche Eckhalter erforderlich (siehe Zeichnung unten). Montagefertige Innen- und Außenecken mit variablen Eckschenkellängen, Aufkantungen und Endkappen können mitgeliefert werden.



Abbildung zeigt Halter-Anordnung gemäß Standard-Lieferumfang. Die erforderliche Halteranzahl ist abhängig von der Gebäudehöhe, der Windlastzone sowie der Geländekategorie und muss objekt konkret ermittelt werden.

# Montagehinweise Dachrandabschlussprofile

## Anschlussbrücke

Die 2,50 m (5,00 m bis TAG 400) langen Anschlussbrücken-Stäbe dienen aufsteigend zwischen Dachfläche und Halterkopf als Unterlage für die Anschlussbahn, der Linienbefestigung der Dachbahn sowie zur Sicherung der Abdichtung gegen Windunterströmung entlang des Dachrandes.

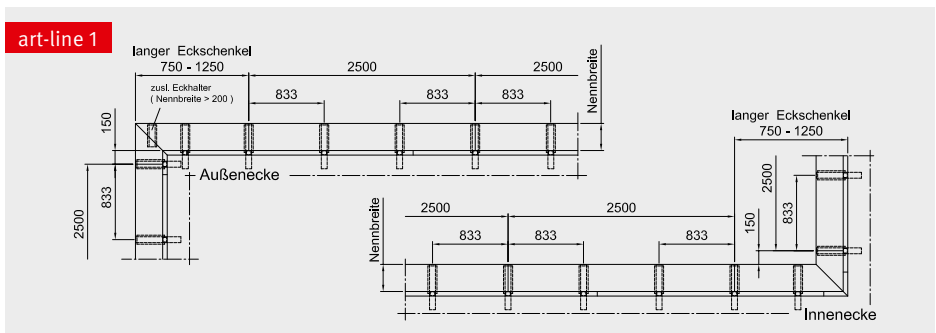
Sie ist in den Varianten „Anschlussbrücke 100“ (Standard) zur Anschlusshöhengestaltung bis 100 mm sowie als „Anschlussbrücke 150“ (optional) zur Anschlusshöhengestaltung bis 150 mm erhältlich.

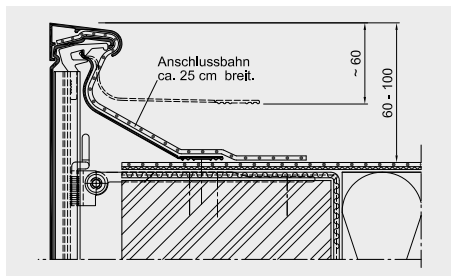

Anschlussbrücke 100

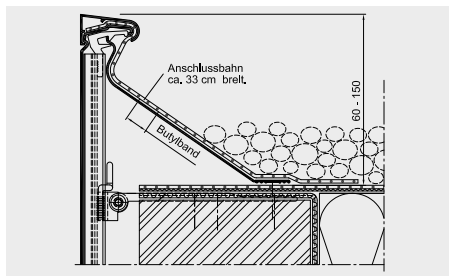

Anschlussbrücke 150 (optional)  
Butylband zur bauseitigen Fixierung der  
Anschlussbahn im Lieferumfang enthalten

## Abschlussprofil

Die Abschlussprofil-Stäbe der Dachrandabschlussprofile sind:

- TAG 250 bis TAG 400 - gewalzt mit 5,00 m Länge
- TAG 450 bis TAG 1050 - gekantet mit 2,50 m Länge.
- art-line 1 - gekantet mit 2,50 m Länge

Die stumpfen Stöße des Abschlussprofils (bei TAG optional mit gekanteten Stabenden) werden mit einem 4F-Halter/Stoßverbinder überbrückt.

Die gekanteten Abschlussprofil-Stäbe der Dachrandabschlussprofile art-line 1 werden durch die mitgelieferten Sicherungsfedern gesichert.

Montagefertige Innen- und Außenecken, Aufkantungen und Endkappen können mitgeliefert werden.

# Montagehinweise Dachrandabschlussprofile

## Deckprofile

Bei Dachrandabschlussprofilen sind die Deckprofile entsprechend der Materialdicke der Anschlussbahnen zu verwenden.



Standard - Deckprofil



Deckprofil groß

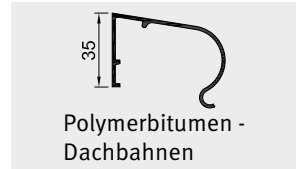

Bitumen - Deckprofil

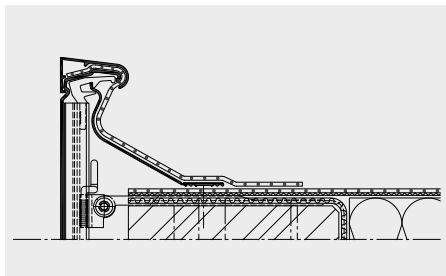

Standarddeckprofil und Kunststoffdachbahn

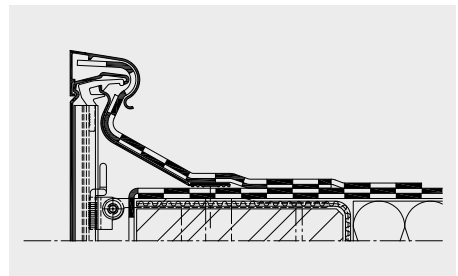

Bitumendeckprofil und Polymerbitumendachbahn

## Deckprofil groß

Das Deckprofil groß kann für Dachbahnen bis zu einer Materialdicke von 2,5 mm eingesetzt werden. Bei dünneren Dachbahnen (z.B. Dachbahndicke 1,8 mm) muss bei Bedarf das beiliegende Ausgleichband bauseits innen einkleben.

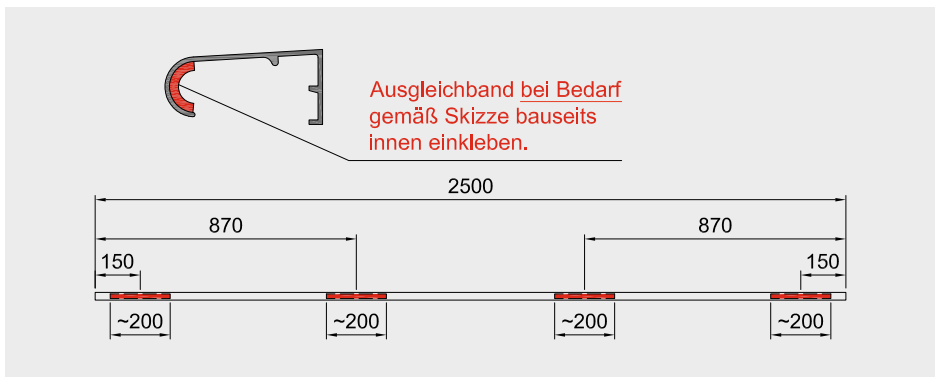

# Beschreibung der Montage

## Halterungen

An den Ecken beginnend werden die vormontierten 4F-Halterungen gemäß Halter-Anordnung oder Montageplan mit **3 korrosionsgeschützten Schrauben (Ø 6 mm) in Holz bzw. 2 Rahmendübeln (Ø 10 mm) mit korrosionsgeschützten Schrauben (Ø 7 mm) in Beton** fluchtgerecht und rechtwinklig zum Dachrand unter der Dachabdichtung befestigt.

Die 4F-Halterungen können in der erforderlichen Höhe über der fertigen Dachoberfläche millimetergenau eingestellt und der Dachneigung angepasst werden. Höhentoleranzen und Unebenheiten des Dachrandes werden durch die variablen Verstellmöglichkeiten ausgeglichen.

Ab einer Ansichtshöhe von 350 mm ist eine zusätzliche fassadenseitige Befestigung erforderlich. Bei art-line 1 ist zusätzlich der Halter/Stoßverbinder im Auflagebereich mit Niveauplatten auszurichten und zu befestigen.

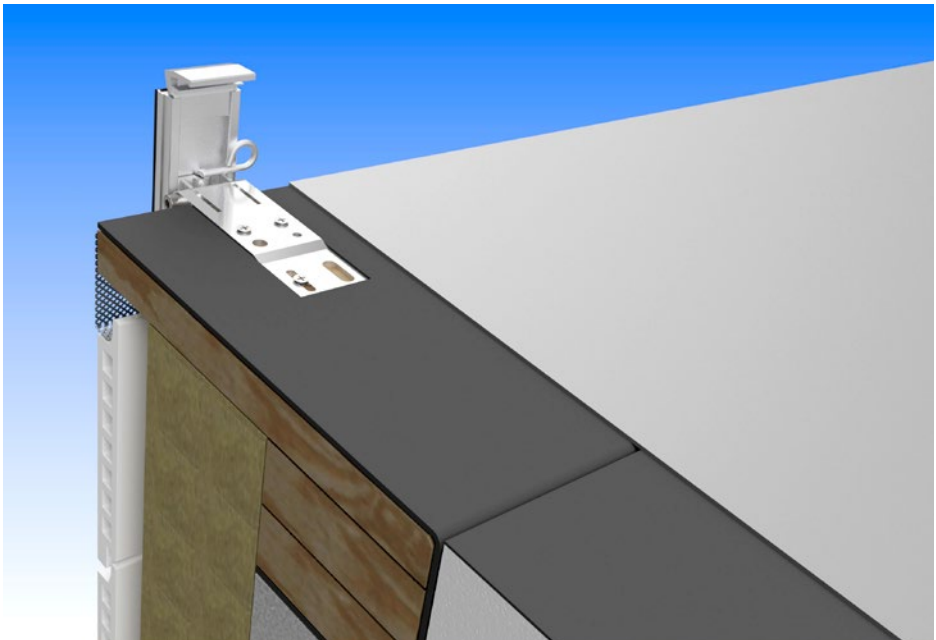

Befestigung der 4F-Halterungen

## Beschreibung der Montage

### Anschlussbrücke

Die 2,50 m (5,00 m bis TAG 400) langen Anschlussbrücken-Stäbe werden in die Klauen der Profilhalter eingehakt, auf den Dachrand abgesetzt und mit Schrauben ( $\varnothing$  4,5 mm) durch die vorgestanzten Löcher im Abstand von 25 cm befestigt.

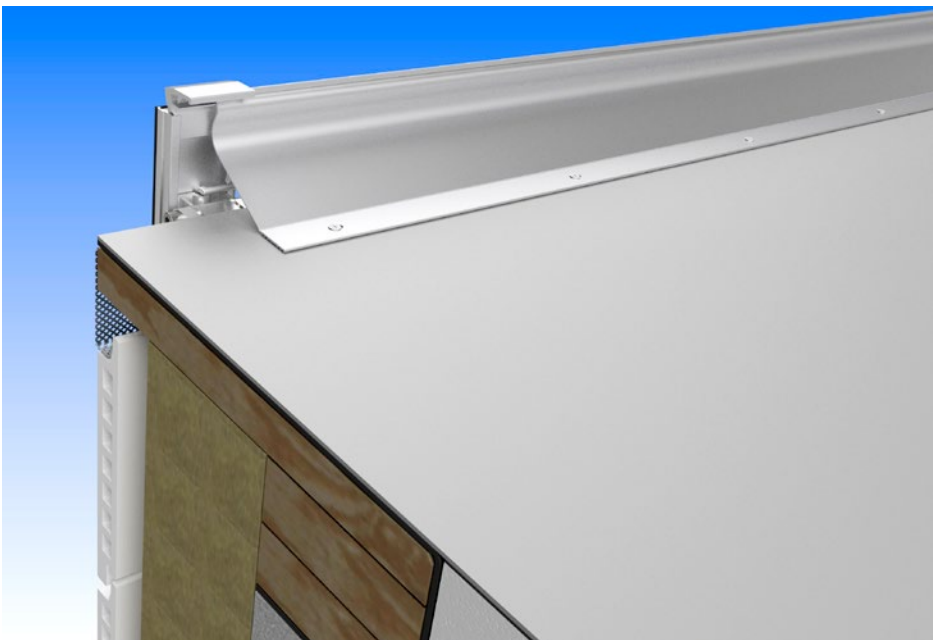

Befestigung der Anschlussbrücken-Stäbe

# Beschreibung der Montage

## Abschlussprofil

Wiederum an den Ecken beginnend werden die 2,50 m (5,00 m bis TAG 400) langen Abschlussprofil-Stäbe auf die ausgerichteten Halterungen montiert. Am Profilhalterfuß einhängen und oben überrasten.

Bei TAG von 250 - 400 mm wird zur genauen Positionierung eine Ecke mit eingeschweißtem Stoßverbinder in den Stab eingeschoben. Die Halterungen der größeren Ecken, sowie der Abschlussprofil-Stäbe dienen gleichzeitig auch als Stoßverbinder (keine eingeschweißten Stoßverbinder).

**Bei art-line 1 sind unmittelbar nach dem Aufrasten die Abschlussprofile und Ecken an allen Halterungen und Stoßverbindern mit den Sicherungsfedern zu sichern.**

Der letzte Stab wird zwischen die montierten Stäbe eingepasst. An Dachkantenenden ohne Profilecke werden Endkappen oder Aufkantungen seitlich in das Abschlussprofilende eingeschoben.

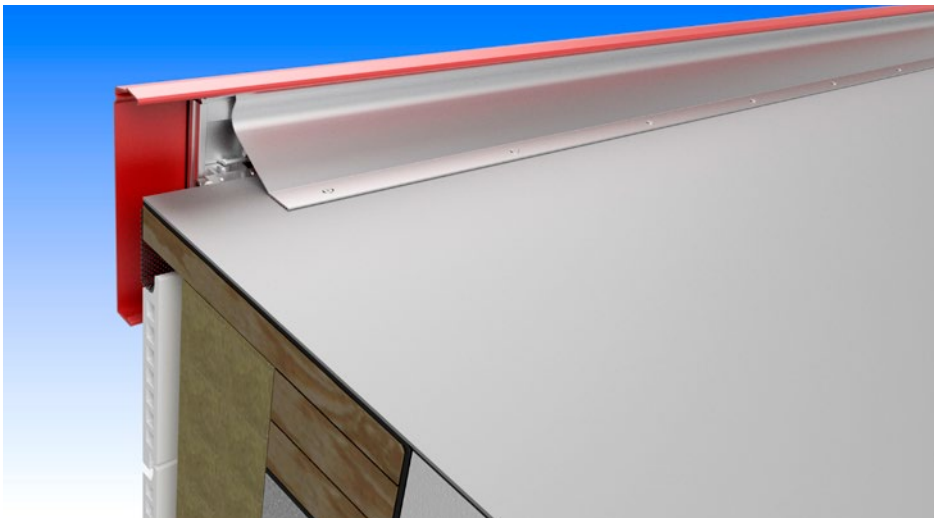

Montage der Abschlussprofil-Stäbe auf die ausgerichteten Halterungen



# Beschreibung der Montage

## Anschlussbahn und Deckprofil

Nachdem der gesamte Dachrand mit Abschlussprofilen eingefasst ist, erfolgt der Anschluss an die Abdichtung. Die Anschlussbahn einschli. Eckformteile aus dem Material der Dachabdichtung wird über die Anschlussbrücke bis zur Außenkante des Abschlussprofils gelegt. Bei Verwendung der Anschlussbrücke 150 ist die Anschlussbahn mittig auf der Anschlussbrücke in Längsrichtung mittels des mitgelieferten Klebestreifens bauseitig zu fixieren! Anschließend die Deckprofil-Stäbe von innen nach außen überrasten.

Dabei erzwingt das Deckprofil im Zusammenspiel mit der Anschlussbrücke die s-förmige Ausformung der Anschlussbahn.

Es wird an den Ecken mit den Deckprofil-Gehungsteilen begonnen. Die Stöße von Abschluss- und Deckprofil sind versetzt anzuordnen. Dieser Versatz ist durch die unterschiedlichen Längen von Eckschenkel und Gehungsteilen vorgegeben.

Abschließend wird die Anschlussbahn nach Herstellervorschrift des Dachbahnenherstellers mit der Flächenbahn verschweißt.

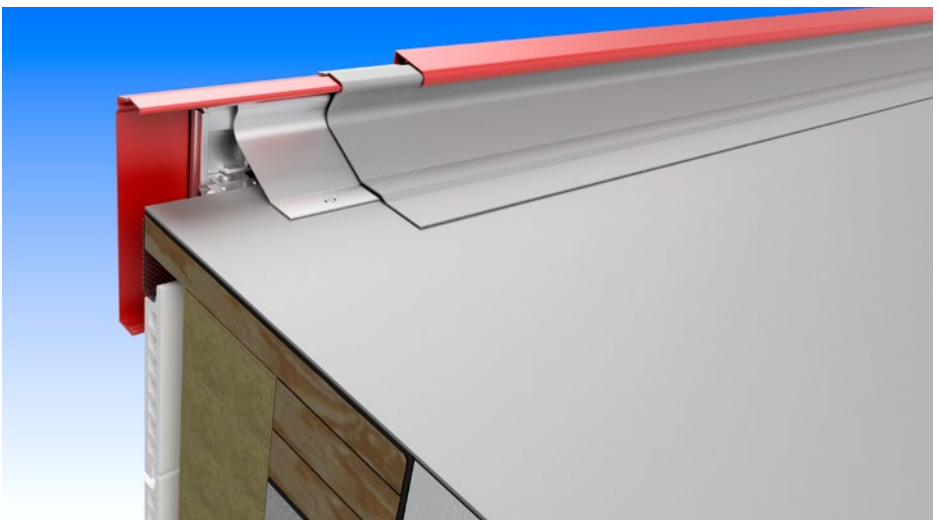

Montage von Anschlussbahn und Deckprofil





#zusammenhieroben

alwitra GmbH  
54229 Trier  
Tel.: +49 651 9102-0 · Fax: +49 651 9102-500  
alwitra@alwitra.de · www.alwitra.de

08/2023